

FLEISCHMANN N «piccolo»

FLEISCHMANN 87 7386



Wichtig: Beim Decodereinbau auf mögliche Kurzschlüsse und sauber verlegte Litzen achten!
Important: When installing a decoder, take care of possible short-circuits and proper guidance of the leads.
Important: Veillez à ce que le décodeur et le châssis soient isolés électriquement. Regardez les câbles soient en positions propres.

Stromzuführung über Gleis: Schalter in Stellung Symbol

To pick up current from the track: Set switch in direction of Symbol

Alimentation par les rails: L'inverseur est placée en direction de symbole



Stromzuführung durch Oberleitung: Schalter in Stellung Symbol

To pick up current from the catenary: Set switch in direction of Symbol

Alimentation par les pantographes: L'inverseur est placée en direction de symbole

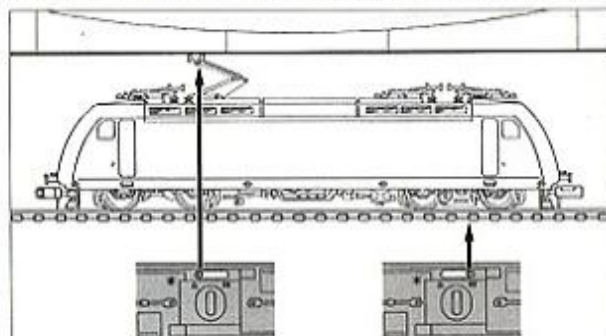

- Dieser Stern bezeichnet nach Norm NEM 621 die masse-führende "gemeinsame Seite" der Lok.
- This star indicates the "common side" of the loco acc. to the standard NEM 621.
- Cette étoile désigne, d'après la norme NEM 621, le "côté commun" de la version la plus courante de la loco.

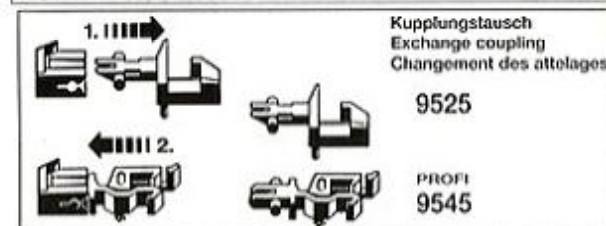

Kupplungsaustausch
Exchange coupling
Changement des attelages

9525

PROFI
 9545

Beim Kupplungsaustausch (siehe ③) von unten so auf das Drehgestell drücken, dass die Kupplungsdeichsel fixiert wird. Danach die Kupplung vorsichtig einstecken bzw. herausziehen.

When changing the coupling (see ③), press on bottom of the bogie, in order to secure the coupling adapter bar. While doing so, take out or remount coupling.

En changeant des attelages (voir ③), pressez le fond du bogie, afin d'obtenir la barre d'adaptateur d'attelage. Pendant que pour ainsi faire, sortez ou remontez l'attelage.

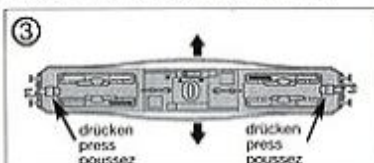
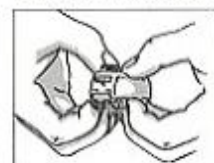

Ein Öffnen der Lok ist nur zum Einbau eines digitalen Empfängerbausteins, Schleifkohlenwechsel und Ölen der Motor- und Getriebelager erforderlich.

Opening the loco is only necessary to install a digital receiver, to replace carbon brushes, to oil the motor and gear-box axles.

Le démontage de la locomotive est uniquement nécessaire pour l'installation d'un décodeur digital, remplacement, pour des balais ainsi que pour le graissage du moteur et des engrenages.

An der markierten Stelle kann der Schaltmagnet 9427 eingebaut werden.

The indicated point can be used for locating the switching magnet 9427.

L'aimant permanent 9427 peut être monté à l'endroit indiqué.

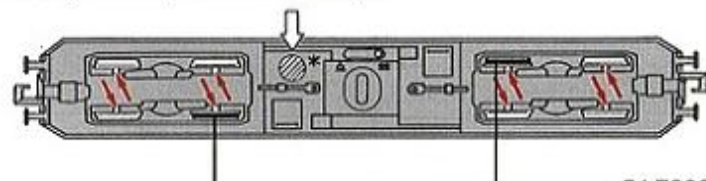

54 7002

Gleis und Räder stets sauber halten

Keep tracks and wheels clean at all times

Les voies et roues doivent être tenues toujours propres

Ersatzhafrifren

Spare friction tyres

Bandages de rechange

Steckschnittstelle nach NEM 651, auf gleiche Lage der Kennzeichnung ① achten!

Interface (NEM 651), pay attention that the markings ① are positioned at the same side.

Interface (selon NEM 651); veillez à ce que les repères ① soient du même côté.

Beim Zusammenbau auf Verdrehsicherung x achten!

In case of assembly note the lug x!

Pendant du montage tenir compte du repère x!

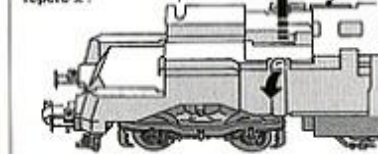

Platine a auf Seite der Verdrehsicherung x!
 Circuit board a on the side of the lug x!
 La platine a à côté du repère d'orientation x!

mit LED-Beleuchtung
 with LED illumination
 avec illumination LED

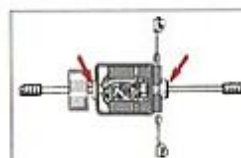

50 7356

Ersatzmotor mit Schwungmasse
Replacement motor with flywheel
Moteur de rechange avec volant à inertie

4-14 V =
 Betriebsspannung
 Normal voltage
 Tension de service

6518
 Ersatzschleifkohle
 Spare brushes
 Balais de rechange

Einbau eines digitalen Empfängerbausteins: Auf der schraffierten Fläche y kann ein DECODER (TWIN: 6839, DCC: 6850) mit 6-poligem Stecker (NEM 651) gelötet werden. Beim Einbau bitte die Betriebsanleitung des jeweiligen DECODERS beachten.

Installing the digital decoder: A 6-pole DECODER (TWIN: 6839, DCC: 6850) (NEM 651) can be glued onto the cross-hatched surface y. Please consult the instructions included with the respective DECODER for fitting advice.

Montage d'un module récepteur digital: La zone hachurée y permet de coller un DECODER (TWIN: 6839, DCC: 6850) (NEM 651) à 6 pôles. Pour le montage, se référer au mode d'emploi du DECODER.

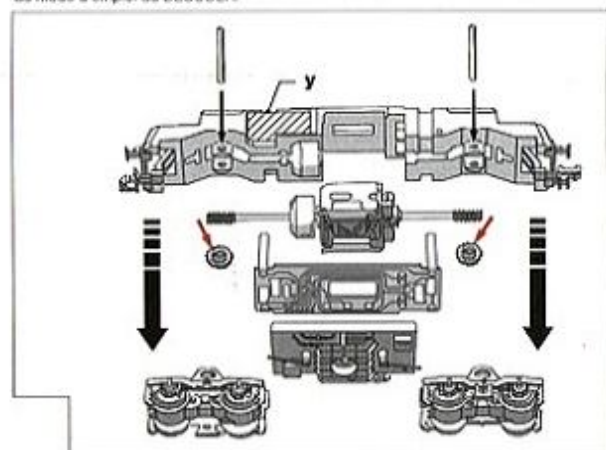

Ölen: Geölt werden Motor und Getriebe nur an den gekennzeichneten Lagerstellen. Nur FLEISCHMANN OI 6599 verwenden. Nur ein kleiner Tropfen pro Schmierstelle (≡), sonst Überölung. Zur Dosierung die in der Verschlusskappe der Ölfasche angebrachte Nadel verwenden.

Lubrication: The motor and gear-box should only be oiled at the bearing points marked. Only use FLEISCHMANN OI 6599. Only put a tiny drop in each place (≡), otherwise it will be overoiled. An applicator needle is located in the cap of the oil bottle for your use.

Graissage: Il faut huiler le moteur et les engrenages uniquement aux endroits indiqués. N'utilisez que l'huile recommandée FLEISCHMANN 6599. Une seule goutte par point à lubrifier (≡) afin d'éviter tout excès. L'aiguille montée dans le bouchon du petit flacon convient parfaitement à cet usage.