

10 7375

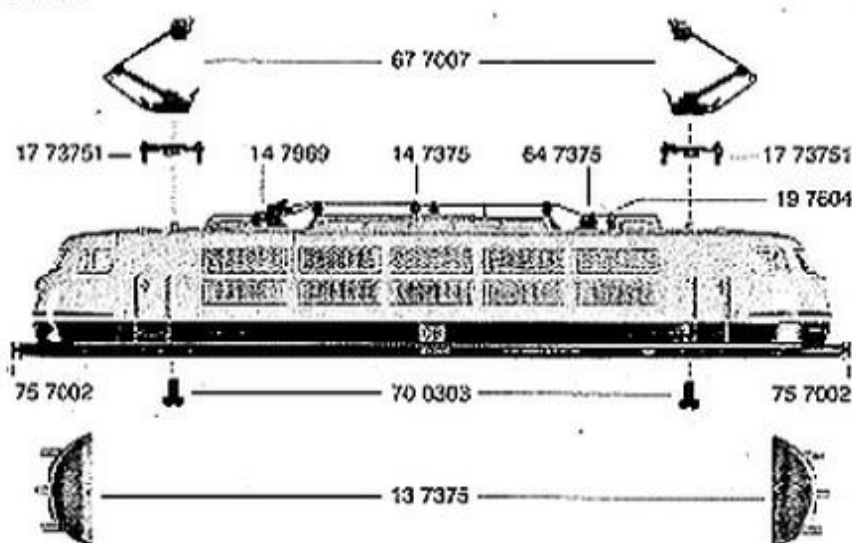

- 10 7375 Lokgehäuse kompl. ohne Pantographen
- 13 7375 Fulllichtleiter
- 14 7375 Isolatoren (Satz)
- 14 7969 Schalter
- 17 73751 Traverse für Einholmstromabnehmer
- 19 7604 Pleite

- 40 7376 Lokfahrgestell
- 41 7376 Drehgestellrahmen
- 45 7376 Drehgestellblock kpl. mit Stromabnehmer vorne
- 46 7376 Drehgestellblock kpl. mit Stromabnehmer hinten

- 52 7002 Achse für 56 7101
- 56 7101 Zahnrad
- 56 7770 Rohr

65 7006

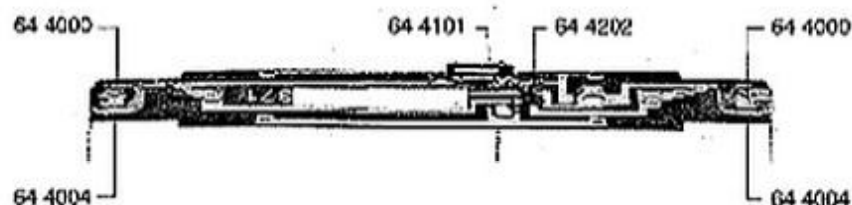

- 64 4000 Selenplättchen
- 64 4004 Ventilzelle kpl.
- 64 4101 Drossel
- 64 4202 Kondensator
- 64 7375 Umschalter f. Oberleitung mit Schaffeder
- 65 7004 Kontaktbügel
- 65 7006 Schaltplatte kpl.
- 67 7007 Einholmstromabnehmer

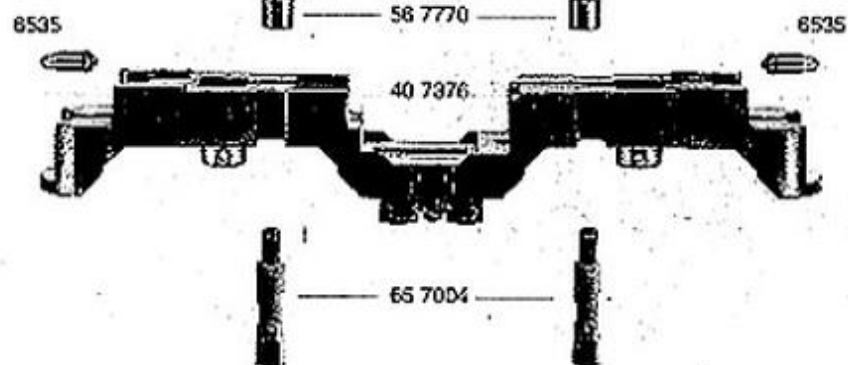

- 70 0303 Schraube für Einholmstromabnehmer
- 70 2303 Schraube für Drehgestellrahmen
- 75 7002 Steckpuffer
- 76 7006 Richtfeder für Kupplung

- 6535 Glühlampe
- 9521 Standard-Kupplung
- 9541 Profi-Kupplung (o. Abb.)
- 6518 Kohlen u. Federn (o. Abb)

46 7376

45 7376

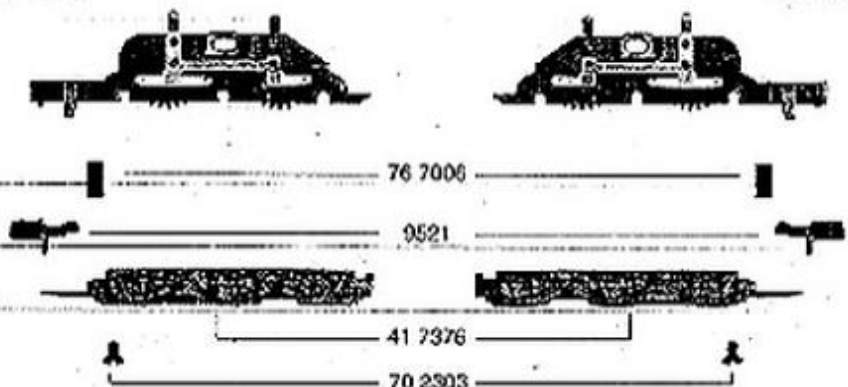

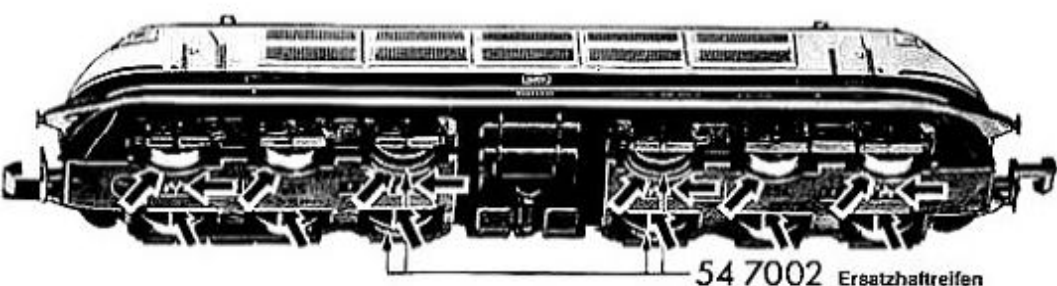
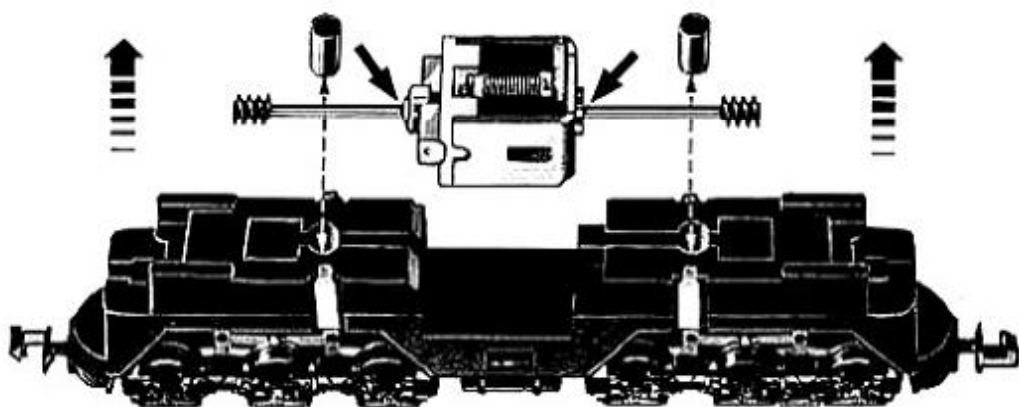
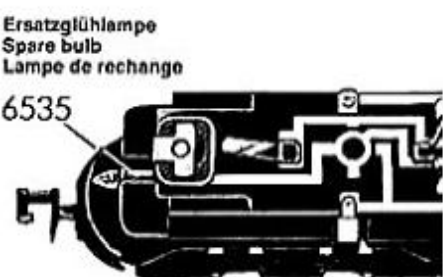
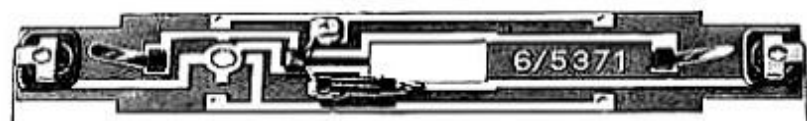
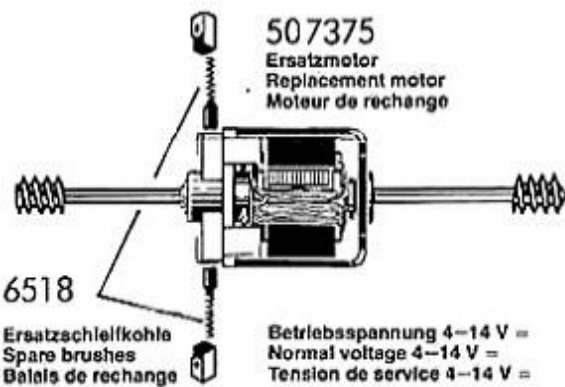
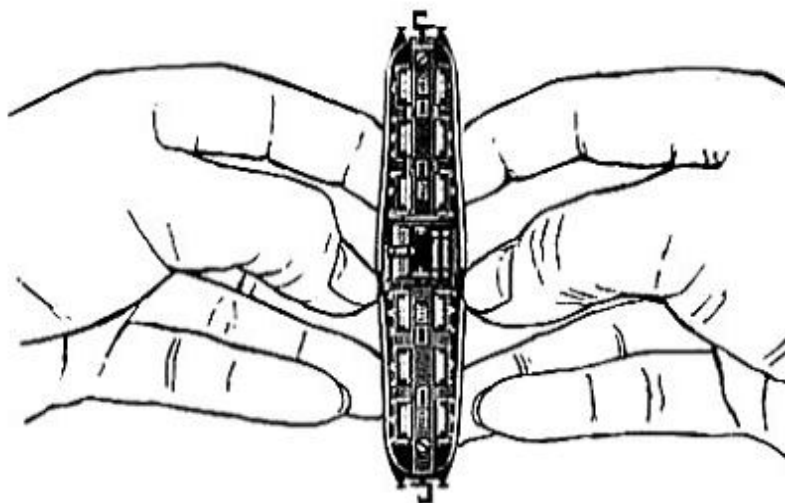
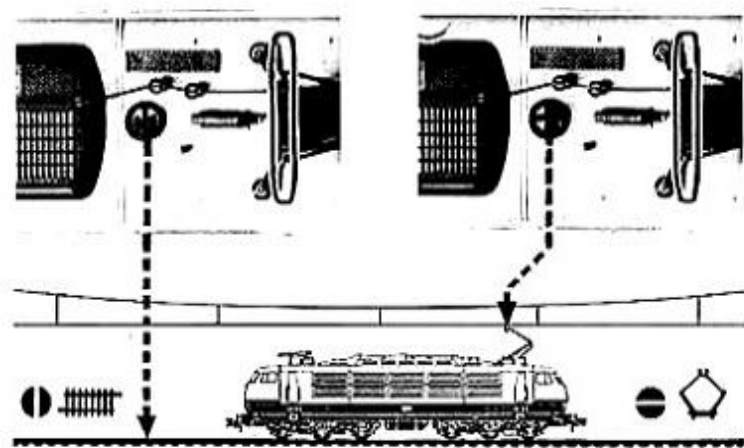

Ölen: Geölt wird Motor und Getriebe nur an den gekennzeichneten Lagerstellen. Nur FLEISCHMANN-Öl Nr. 6599 oder Nähmaschinenöl verwenden. Niemals Speiseöl! Nur 1 Tropfen pro Ölstelle (→), sonst Überölung.

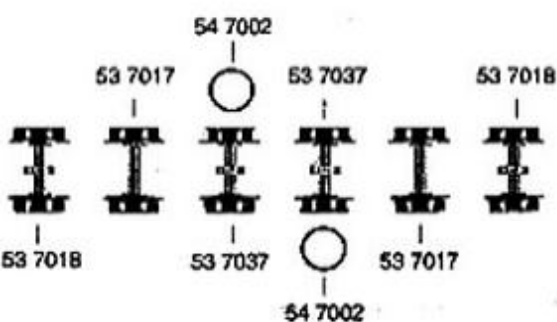

- 50 7377 Motor kpl.
- 50 7801 Kohlenhalter (o. Abb.)
- 53 7017 Radsatz kpl. o. Zahnrad o. Nut
- 53 7018 Radsatz kpl. m. Zahnrad o. Nut
- 53 7037 Radsatz kpl. m. Zahnrad m. Nut
- 54 7002 Haftreifen
- 56 7601 Schnecke
- 6518 Kohlen u. Federn (o. Abb)

